

REGIONALE



Je Nach Optionmaschine ausgerüstet mit :

● FÖRDERBAND MOTOR

- Eloxiertes Aluprofil von CDA; auf der Anrollebene verdoppelt, mit Plattenbandkette aus Acetal, Breite 82,5 mm.
- Seitliche Führungen aus rostfreiem Stahl, Durchmesser 12 mm, breitenverstellbar für die Förderung von bis zu 110 mm breiten und 390 mm hohen Flaschen
- Der Komplex Förderband/Motorisierung ist auf einem blau verkleideten Rahmen aus rostfreiem Stahl befestigt, in dem die Schaltschränke untergebracht sind. Vier Füßen auf Rollen tragen die Maschine. Der Maschine ist auf bremsbare Rädern montiert
- Eine Multiformat-Vereinzelerschnecke am Eingang des Förderbands taktet die Geschwindigkeit der Flaschen. Sie wird durch einen Frequenzregler gesteuert, der über ein Potentiometer geregelt wird.
- Am Ausgang des Förderbands ist ein 700 mm Drehsammeltisch installiert.

● KAPSELAUFSETZER

- Kapselspender für Kapselstangen von 500 x 430 mm.
- Kapseldurchmesser 30 mm \pm 2 mm, auf Wunsch auch größer.
- Kapsellänge 30 bis 55 mm
- Je nach den Kapselmaßen längen- und breitenverstellbare Kapseltrenneinheit
- Zentrierung und Fixierung des Flaschenhalses beim Aufsetzen der Kapsel
- Lichtschranke für die Korkenerkennung
- Automatische Zentrierung und Fixierung der Flaschen aller Formate, \emptyset von 60 bis 110 mm, Umstellung auf andere Formate ohne Regelung.
- Leistungsregelung und Stationsfreigabe über Touchscreen
- Motorisierte Höhereinstellung über Tastenbildschirm gesteuert.

● ANROLLUNG

- Kapselanroller mit einer Leistung von 2800 U/min, gesteuert durch Zylinder mit einem Hub von 110 mm
- Und/oder einen Kapselschrumpfer mit temperaturregelung, gesteuert durch Zylinder mit einem Hub von 110 mm
- Anrollhöhe verstellbar durch einen Magnetsensor auf dem Zylindergehäuse, der das Ende des Hubwegs markiert.
- Automatische Zentrierung und Fixierung der Flaschen aller Formate, \emptyset von 60 bis 110 mm, Umstellung auf andere Formate ohne Regelung
- Für Flaschenhalsdurchmesser von 30 mm \pm 2 mm
- Einstellung der Hebe- und Senkgeschwindigkeit der Anrollköpfe mit unabhängigen Strömungsbegrenzern
- Leistungsregelung und Funktionsfreigabe über Touchscreen

● ETIKETTIERUNG

- Eine Station zum Aufbringen des Etiketts
- Eine Station zum Aufbringen des Rückenetiketts
- Eine Station zum Aufbringen eines dritten Etiketts auf den zylindrischen Teil der Flasche
ODER Eine Station zum Aufbringen einer Medaille oder eines Halsetiketts
- Antrieb des Etikettenbandes durch Asynchronmotoren, geregelt durch Vektor-Frequenzumrichter
- Die Etikettierköpfe sind auf elektrische Hub- und Absenkyylinder zum Einstellen der Etikettierhöhe montiert.
- Einstellung der Etikettierhöhe über Touchscreen
- Etikettierhöhe von 8 bis 300 mm
- Nennleistung Etikett/Rückenetikett: 1 500 fl/h
- Einstellung des Etikettensitzes und Speicherung der Aufmachung über Touchscreen

● TOUCHSCREEN

- Freigabebereich
- Navigationstastenbereich
- Flaschenzählerbereich
- Etikettensitz-Einstellung
- Festlegung der Leistung und Einstellung der Taktung
- Speicherung der Aufmachungen – 15 Positionen
- Einstellung der Etikettierhöhen
- Integrierte Bedienungsanleitung
- Fehlererkennung und Selbstdiagnose



● OPTIONEN

- Markierung durch Wärmeübertragung
- Lichtschranke für die Etikettenerkennung zum Aufbringen eines zusätzlichen Etiketts auf bereits etikettierten Flaschen
- Lichtschranken für die Kerbenerkennung zum Etikettieren von Flaschen mit Emblemen
- Förderbandverlängerung
- System zum Etikettieren unrunder Flaschen
- Losnummerierung mit Tintenstrahl
- Lichtschranken zur Matrixerkennung für transparente Etikette

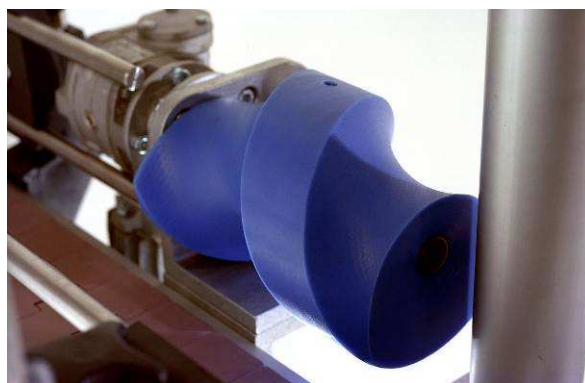

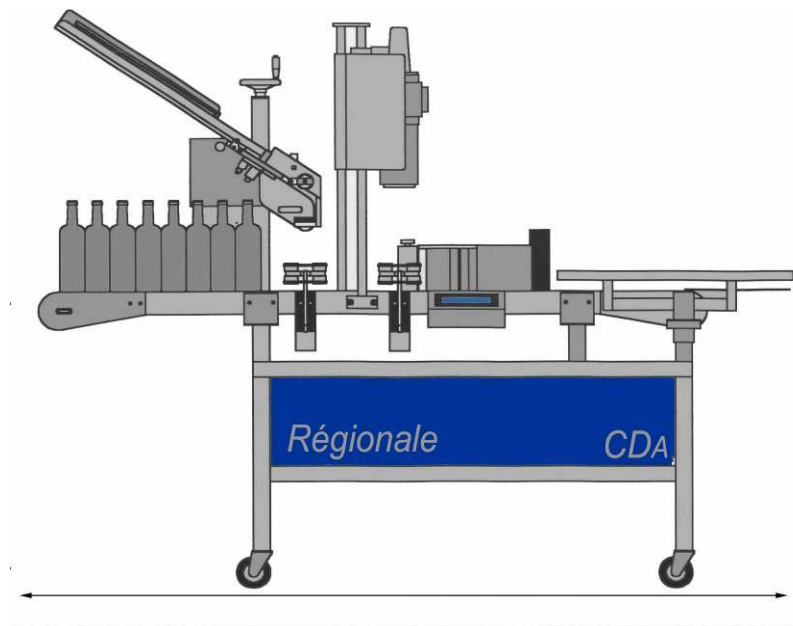

TECHNISCHE EIGENSCHAFTEN	
Leistung	Bis zu 1500 fl/h je nach Aufmachung
Ungefähres Gewicht in kg	150 kgs
Maschinenbreite	1567 mm
Maschinenhöhe	1938 mm
Maschinenlänge	2300 mm
Höhe Plattenbandkette	925 mm
Bedienung	Über Touchscreen
Leistungsaufnahme	2kw
Anschlussspannung	380 V ~ 50 Hz 16A 3 Phasen + Erde 16A 220 V ~ 50 Hz 16A
Luftverbrauch	20 m3 / h stunde bei 6 bar – Druckluft trocken und ungeschmiert
Ideales Lauftemperatur	Von 10°C bis 30°C

AUFROLLRICHTUNG : LINKS AUßEN

Spulenmaße:

- A : Dorndurchmesser = 75mm
- B : Max. Spulendurchmesser = 260mm
- C : Max. Rollenhöhe = 160mm
- D : Randstreifen = 3-5mm

Mindestqualität des verwendeten Etikettenbands : 90g

Anm: Etikettenspulen bei 15°C bis 18°C trocken lag ern.
Maschine bei EC normen geliefert

*Dieser Dokument ist nicht Vertragsmäßig

