



CHABOT DELRIEU ASSOCIES

TÊTE DE POSE D'ÉTIQUETTE PAR SYSTÈME ADHÉSIF MODELE AUTOMATIQUE STICK 25

TÊTE DE DEPOSE D'ÉTIQUETTES A INTEGRER SUR OU A COTE D'UNE LIGNE EXISTANTE

CARACTERISTIQUES TECHNIQUES :

Moteur asynchrone triphasé piloté par variateur de fréquence
Vitesse variable de 10 à 16 m/mn ou de 20 à 32 m/min selon option
Bobine d'étiquettes diamètre extérieur maximum 270 mm ; mandrin de 40 ou 76 mm
Un support réglable en hauteur et en profondeur par manivelles
à intégrer sur convoyeur motorisé
Passage de bande très facile
Laize mini 20 mm
Laize maxi 140 mm ; 200 mm en option
Une cellule de détection produit intégrée à la tête de dépose
Un support réglable en hauteur et en profondeur par manivelles
Machine livrée sans support

OPTIONS

Un support réglable en hauteur et en profondeur par manivelles
monté sur châssis mobile à poser à côté d'un convoyeur
Un convoyeur motorisé à bande longueur 1 000 mm
et largeur 300 mm sur châssis inox mobile ou sur vérins

SENS D'ENROULEMENT DES BOBINES D'ÉTIQUETTES

Sens d'enroulement :

EXTERIEUR GAUCHE OU EXTERIEUR DROIT SELON COTER A ETIQUETER

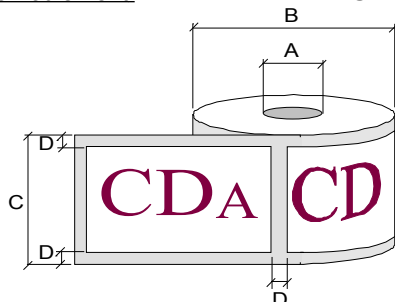

Dimensions des bobines :

A : diamètre mandrin =	75mm
B : diamètre maxi bobine =	260mm
C : hauteur maxi laize =	190mm
D : échenillage =	3-5mm

Qualité minimale du ruban utilisé : 90g

Nota : Les bobines d'étiquettes doivent être conservées dans un endroit sec entre 15°C et 18°C.

w w w . c d a f r a n c e . c o m

CDA – BP7428 – ZI la Coupe – 86 rue Becquerel – 11784 NARBONNE cedex – Tél : 04 68 41 25 29 – Fax : 04 68 41 64 97
SARL au capital de 99 091,86 € – Siret 381 622 968 00018 – APE 292H – FR 32 381 622 968 – cdafrance@hotmail.com



CHABOT DELRIEU ASSOCIES

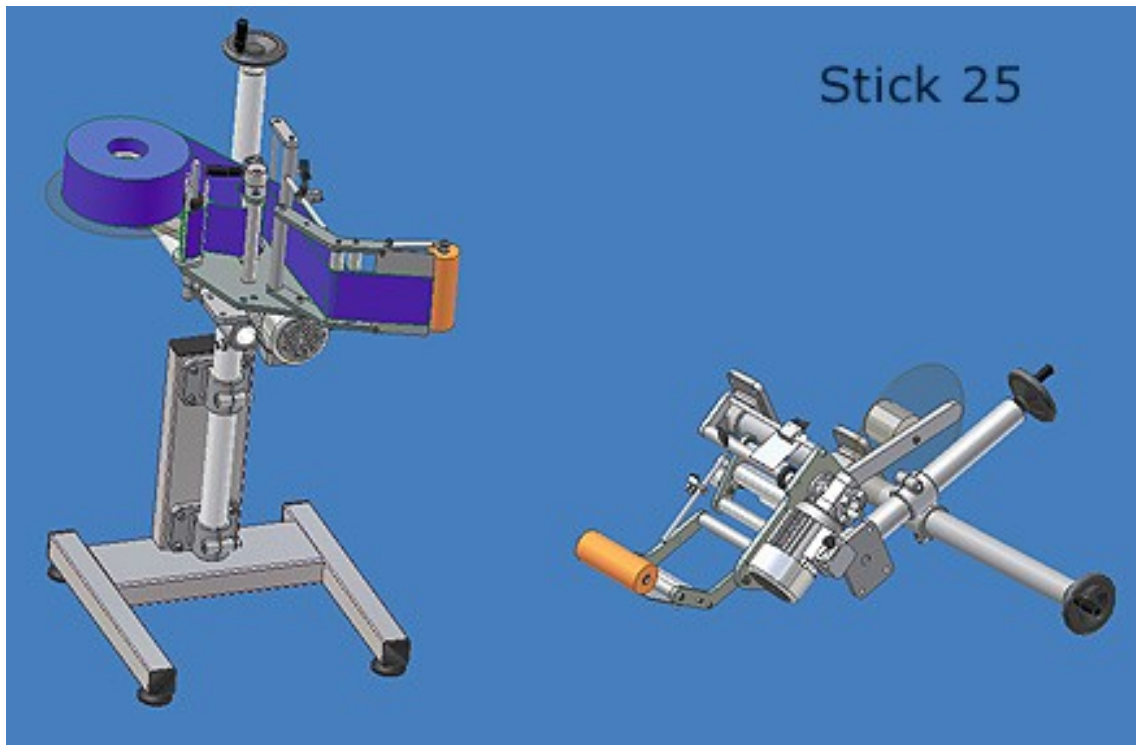

www.cdafrance.com

CDA – BP7428 – ZI la Coupe – 86 rue Becquerel – 11784 NARBONNE cedex – Tél : 04 68 41 25 29 – Fax : 04 68 41 64 97
SARL au capital de 99 091,86 € - Siret 381 622 968 00018 – APE 292H – FR 32 381 622 968 – cdafrance@hotmail.com